

BARRERA VEHICULAR LADY 5

BENINCA[®]
TECHNOLOGY TO OPEN

PARÁMETROS TÉCNICOS:

FUENTE DE ALIMENTACIÓN	220Vac.
ALIMENTACIÓN MOTOR	24Vdc.
MÁX. ABSORCIÓN DE POTENCIA	1,6A
PAR	205Nm.
TIEMPO PARA ABRIR	3 a 5 seg.
CICLO DE TRABAJO	Uso intensivo.
GRADO DE PROTECCIÓN	IP44
TEMPERATURA DE FUNCIONAMIENTO	-20°C a 50°C.
PESO	52kg.
DESBLOQUEO DE EMERGENCIA	Sistema de desbloqueo manual exterior.

Nuestra **barrera Lady 5**, marca **Beninca** de **origen italiano**, es una barrera electromecánica de uso intensivo, diseñada para mantener un control sobre los vehículos que ingresan y salen de sus dependencias. Puede abarcar accesos vehiculares de hasta 5 metros de ancho.



DIMENSIONES BARRERA:

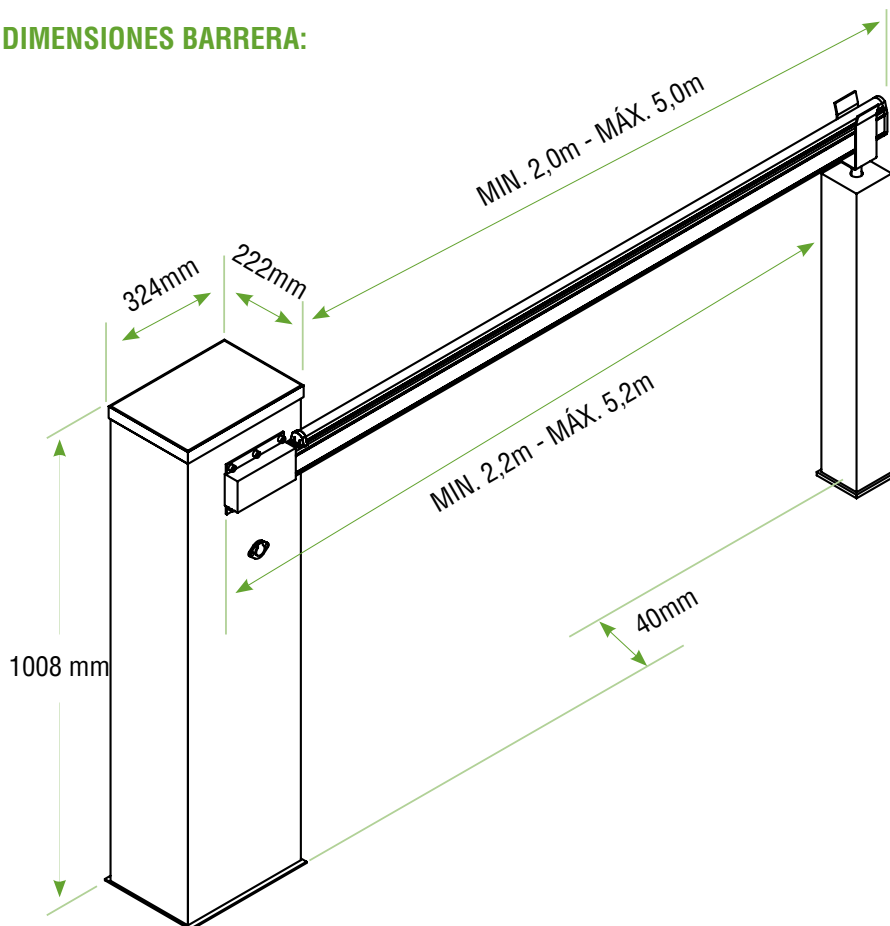

IDOMMO
seguridad inteligente

2 norte 1187, Oficina 51
Viña del Mar
+56 983539905 / www.idommo.cl